

Vill du bygga en fågelholk? – här är en liten guide

Du behöver...

bormaskin och borrarstål
i lämplig storlek



såg

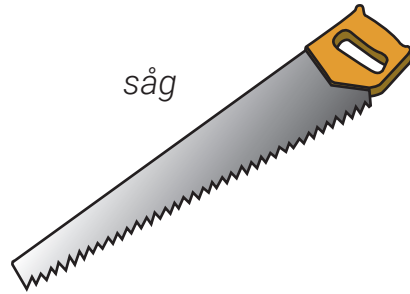

något att mäta
och rita med

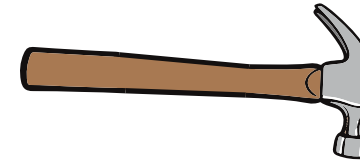
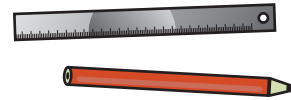

hammare och spik



lim för
utomhusbruk



Tjoho – holkbyggardags! Här används här göktytans holk som exempel. Generellt sett vill fåglar och andra djur som trivs i holkar ha holkarna byggda av helt obehandlat virke. Dessutom gärna ohylat, det vill säga stickigt och grovt. Naturligt, liksom!

För att det ska bli enkelt att bygga är det bra att hitta en bräda som har exakt rätt bredd, men lite bredare gör inget. Mät noga upp och såga ut bitarna. Borra också ingångshålet i framdelen.

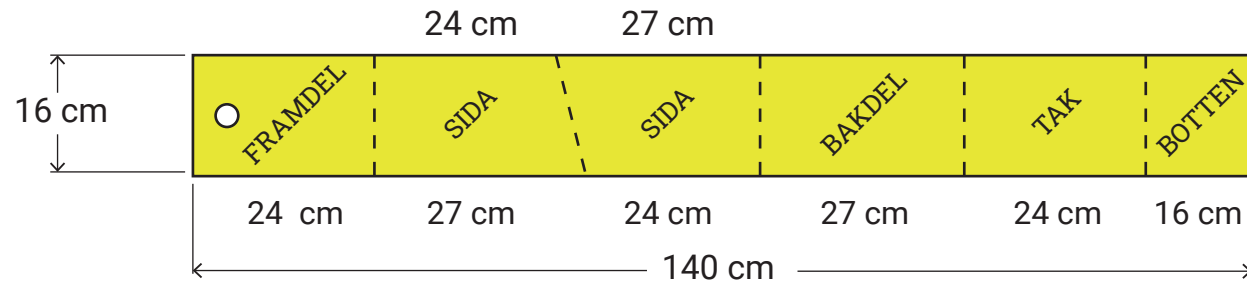

Det enklaste sättet att sätta ihop holken är genom att limma och spika ihop fram-, bak- och sidodelarna...

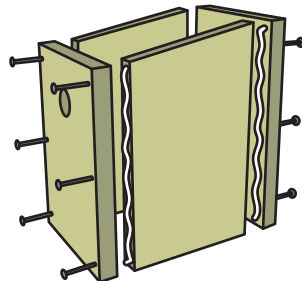

...rita ut storleken på bottenbiten och fästa den med lim och spik...

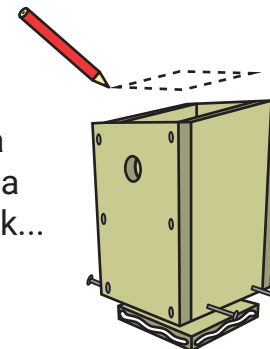

...limma och spika fast taket.

Sedan är det bara att hänga upp holken.

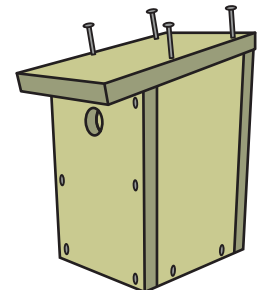

För dig som vill ta hand om holken och se till att den håller i många år, är det en bra idé att göra **framdelen** öppningsbar. Gör framdelen smalare och spika bara fast i överkant, så att spikarna fungerar som gångjärn.

Spikar eller **skruvar** i bottenkanten håller framdelen på plats. Tänk på att inte sätta i spikar i framdelen när du spikar fast taket.

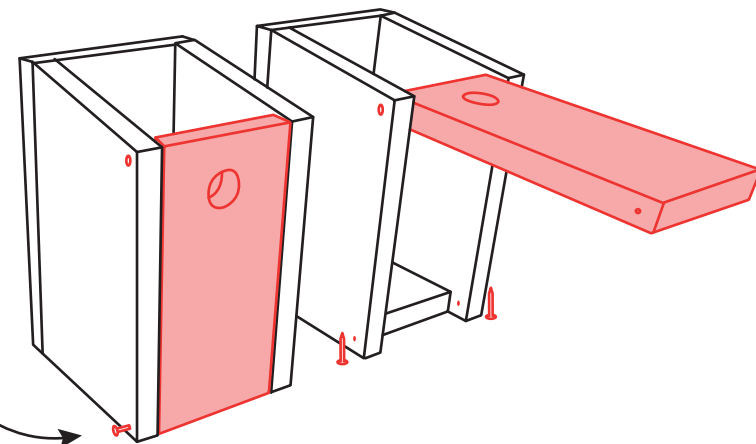

Två detaljer som gör holken mer hållbar:

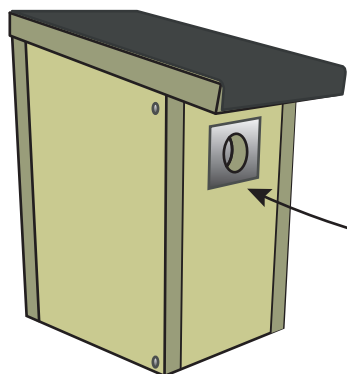

Tjärpapp på taket ökar livslängden på holken rejält.

En metallplatta runt hålet gör det svårare för andra djur att förstora hålet och ta över holken. Ett alternativ är att spika en massa nubbar runt hålet.

Uppsättning då? Om du ska sätta upp holken på en utevägg är det bara att köra med spik eller skruv. För uppsättning i träd är det viktigt att inte skada trädet. När trädet växer kan det skadas av en holk som är uppsatt på fel sätt, så här kan du undvika det:

1. En holk med en **bräda** som hänger mellan två grenar är en bra lösning. Stadigt men med utrymme för att grenarna växer.

2. Att hänga upp en holk i **ståltråd** eller ett styvt rep tillåter trädet att växa men kan skada trädet om tråden är för hårt spänd. Genom att låta tråden gå genom exempelvis en gammal vattenslang undviks skador.

