

Ryggkliare

av Marcus Vildir

En ryggkliare är en perfekt grej att slöjda på bara en lektion. Den kan göras superenkel – som exemplet här – eller utvecklas, med lite snits och stil på skaft och "kliarhand", som jag visar exempel på nederst i bilden.

Alla mått är ungefärliga, men tänk på att ha ordentlig tjocklek på "handflatan" och skaftet, så att träet inte spricker när du ska borra. 8 mm rundstav är lagom för mittpinne. Kom ihåg att slipa så att den inte känns stickig.

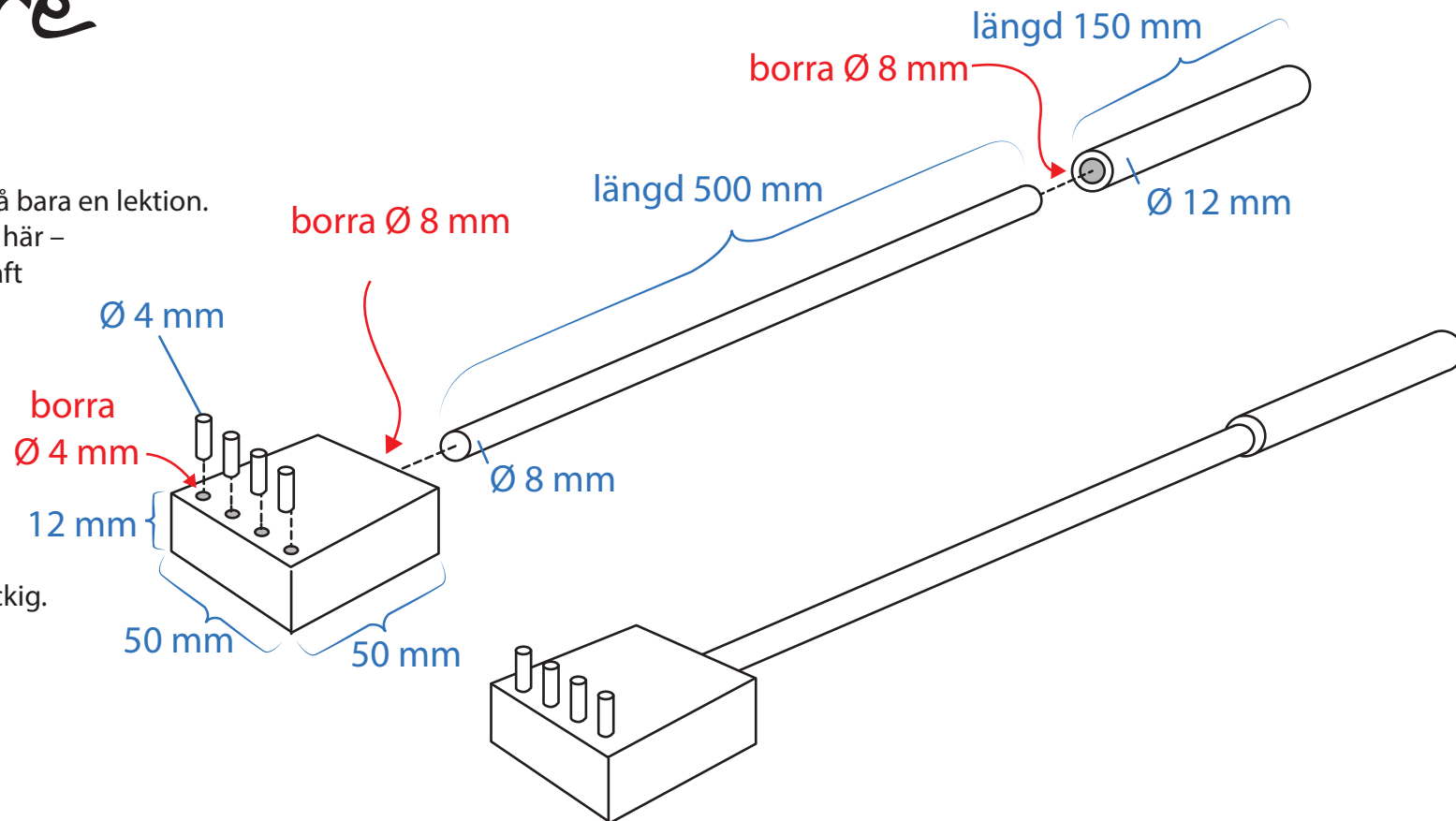

Material

- rundstav \varnothing 4 mm till "fingerar"
- rundstav \varnothing 8 mm till mittpinne
- rundstav \varnothing 12 mm till skaft
- bräda/plywoodskiva 12 mm till "handflatan"
- trälim

